

01产品介绍

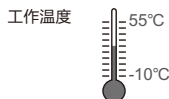

电机参数（更多型号与参数以铭牌为准）

电机型号	电机尺寸mm	额定扭矩N.m	输出转速cm/s	额定功率W
JCC50STE	50*50	1.2	12/14/16	24

发射器按键说明

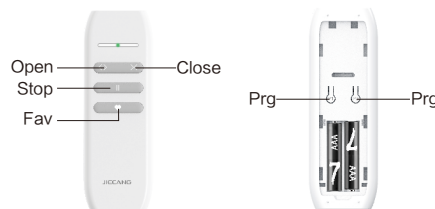

02电机安装

步骤1: 电机按照箭头方向插入传动箱

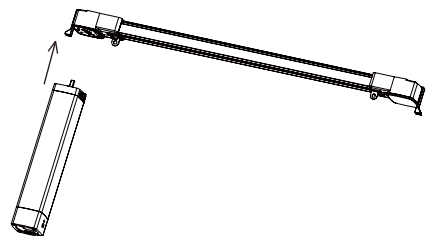

步骤2: 按箭头方向旋转电机, 卡扣自动复位

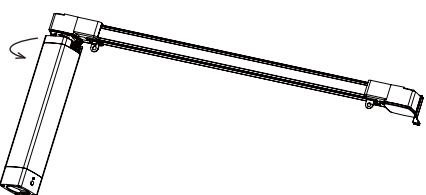

步骤3: 检查卡扣位置复位后是否偏向右侧

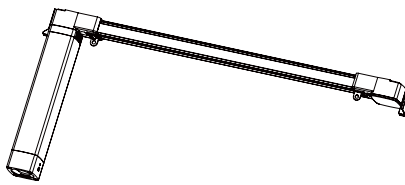

03电机拆除

步骤1: 拨动卡扣至左侧

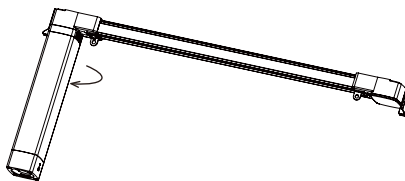

步骤2: 向下取下电机

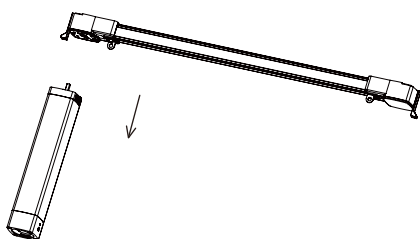

04接线说明

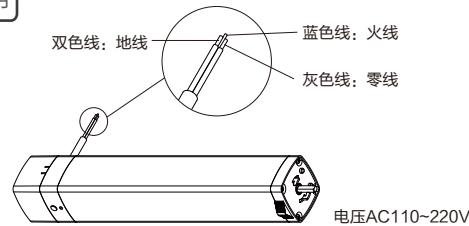

05注意事项

- 1.本产品仅限室内使用, 请勿在潮湿环境或室外使用
- 2.在操作中, 电机会有开合提示, 请在提示完成后进行下一步操作。
- 3.在操作中, 发射器按键有效间隔时间为10秒, 超出10秒没有任何有效发射器操作, 将自动退出当前模式。
- 4.电机存发射器通道的最大数量为10个, 对存储满的再继续添码, 将从第2个码开始覆盖。
- 5.边界行程设置时边界行程点不能在同一位置, 设置完成后, 具有断电记忆功能。
- 6.当电机运行时无操作, 最大运行时间为6分钟, 时间到后会自动停止。
- 7.开合帘电机具有缓启缓停功能, 启动时和快到限位时速度明显放慢, 使开合帘运行更加优雅。

06操作说明

电机行程头按键 (H) 功能说明

实现功能	操作	开合提示	LED灯闪烁	备注
控制电机开/停/合	短按H	无	无	电机没处在仓储模式状态下
添码/删码	长按2秒	1次	慢闪1下	限时10秒内完成添码/删码操作
仓储模式, 关闭无线接收功能	长按6秒	2次	快闪2下	仓储模式下, 短按H, LED灯闪3次提示; 长按2秒后可退出仓储模式
电机换向	长按10秒	3次	快闪3下	换向后保留原有的所有设置
恢复出厂模式	长按16秒	4次	快闪4下	删除所有设置

a.添码操作

方式一: 电机未保存发射器时



方式二: 电机在通电状态下

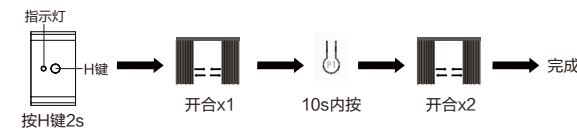

方式三: 电机在通电状态下, 发射器A已添码

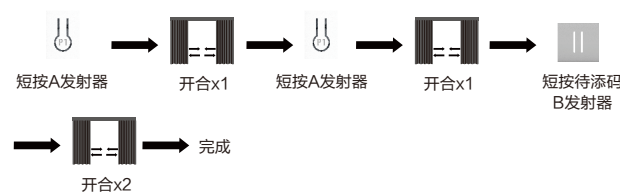

b.发射器换向操作

正确模式:



若运行方向相反, 且还未设置行程时:

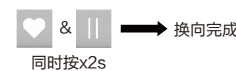

若运行方向相反, 且已设置行程时:

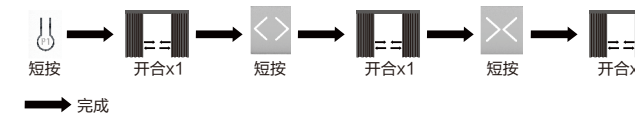

注: 若发现电机反向时请一定要执行换向操作。

c.自动设置行程操作

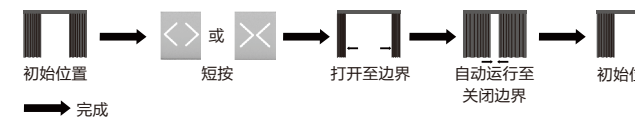

d.删行程操作

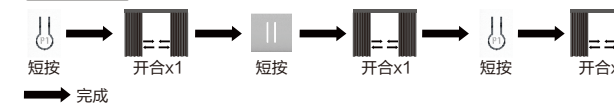

注: 更换轨道或者帘布后, 需要删除行程再重新设置行程

e.最佳行程点的设置和删除操作

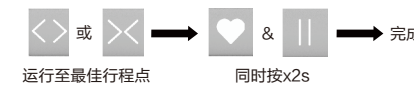

运行至最佳行程点

同时按x2s

用同样的方法可删除最佳行程点

注: 最佳行程点设置须在设好边界行程点之后

f.运行至最佳行程点位置操作

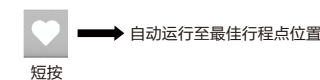

g.运行速度调节操作

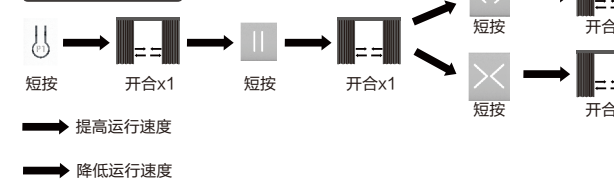

提高运行速度

降低运行速度

注: 若电机已在最快或最慢速度, 按Open或Close键无提示, 电机具有3档可调速度

JCC50STE

开合帘电机产品说明书

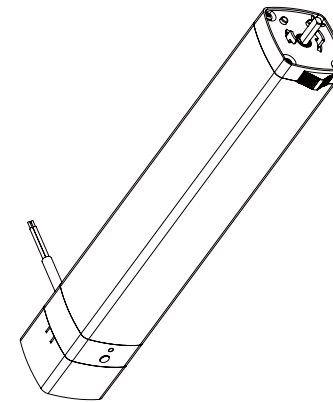

h. 删码操作

单删码操作方式一:

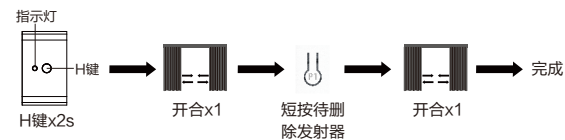

单删码操作方式二:

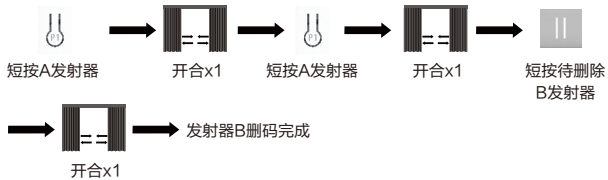

全删码操作:

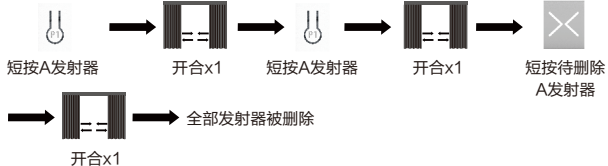

注: a. 删码后保留电机原来的所有的其他设置 (行程保留先前设置好的)
b. 发射器A/B是已经被添码的发射器

i. 校准行程

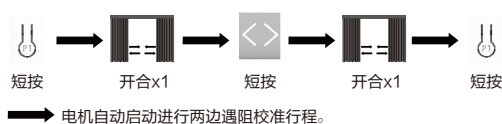

j. 打开/关闭手拉启动功能

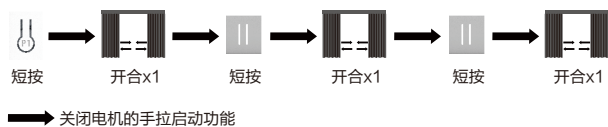

注: a. 重复此操作, 若电机已经关闭手拉启动功能即为打开手拉启动功能
b. 出厂默认为手拉启动功能打开
c. 打开手拉启动功能的时候, 手拉帘子, 帘子会自动往拉动的方向启动运行

k. 手动设置/删除打开/关闭边界操作

设置打开边界:



注: 重复此操作, 电机开合提示一次即为删除打开边界行程点

设置关闭边界:



注: 重复此操作, 电机开合提示一次即为删除关闭边界行程点

07故障说明

故障现象	故障分析	解决方案
电机运转, 窗帘无反应	轨道是否安装正确	检查并调整轨道与皮带的间隙
遥控不灵敏或无反应	发射器电池没电	更换电池
操作发射器灯闪, 电机无反应	电机未添码	重新添码
窗帘合拢缝隙大	皮带等其他原因导致行程发生变化; 或者人为设置了打开/关闭边界	删掉行程, 重新设置行程
窗帘手拉启动失效	手拉启动功能关闭	使用发射器开启手拉启动功能

总部: 新昌

ADD: 浙江省新昌县省级高新技术产业园区莱盛路2号

EMAIL: jc35@jiecang.com

TEL: +86-575-86297980

FAX: +86-575-86297960